

LineaAqua

E-SD 150 ES C4

es Instrucciones de instalación y mantenimiento

pt Manual de instalação e manutenção

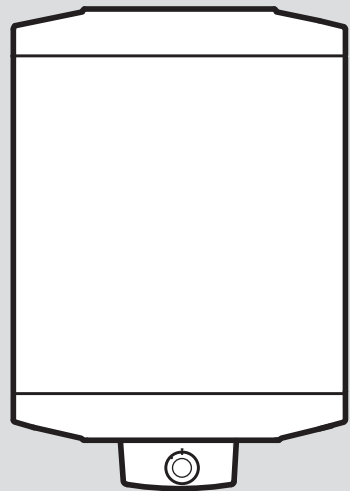

es	Instrucciones de instalación y mantenimiento	3
pt	Manual de instalação e manutenção.....	18

Instrucciones de instalación y mantenimiento

Contenido

1	Seguridad	4
1.1	Advertencias relativas a la operación	4
1.2	Utilización adecuada.....	4
1.3	Indicaciones generales de seguridad	5
1.4	Adquisición de piezas de repuesto.....	6
1.5	Disposiciones (directivas, leyes, normas).....	7
2	Observaciones sobre la documentación	8
2.1	Consulta de la documentación adicional.....	8
2.2	Conservación de la documentación	8
2.3	Validez de las instrucciones	8
3	Descripción del aparato	8
3.1	Estructura del aparato	8
3.2	Placa de características.....	8
3.3	Homologación CE	8
4	Montaje	9
4.1	Transporte del producto.....	9
4.2	Desembalaje del aparato.....	9
4.3	Comprobación del material suministrado	9
4.4	Dimensiones	9
4.5	Observación de las distancias mínimas	9
4.6	Requisitos del lugar de instalación.....	9
4.7	Preparación del montaje.....	10
4.8	Montaje del producto	10
5	Instalación	10
5.1	Instalación del producto.....	10
5.2	Instalación eléctrica	11
6	Puesta en marcha	12

7	Entrega del aparato al usuario	12
8	Solución de averías	13
8.1	Sustitución del termostato defectuoso	13
8.2	Sustitución del elemento de calentamiento defectuoso.....	13
9	Mantenimiento	13
9.1	Comprobación del ánodo de protección de magnesio.....	13
9.2	Descalcificar agua	14
9.3	Comprobación de la presencia de precipitaciones de cal en el depósito interior y los componentes	14
10	Puesta fuera de servicio	14
11	Servicio de Asistencia Técnica	14
12	Reciclaje y eliminación	15
Anexo	16
A	Datos técnicos	16
B	Dimensiones	17
B.1	E-SD ... ES C4	17

1 Seguridad

1.1 Advertencias relativas a la operación

Clasificación de las advertencias relativas a la manipulación

Las advertencias relativas a la manipulación se clasifican con signos de advertencia e indicaciones de aviso de acuerdo con la gravedad de los posibles peligros:

Signos de advertencia e indicaciones de aviso



Peligro

Peligro de muerte inminente o peligro de lesiones graves



Peligro

Peligro de muerte por electrocución



Advertencia

peligro de lesiones leves



Atención

riesgo de daños materiales o daños al medio ambiente

1.2 Utilización adecuada

Su uso incorrecto o utilización inadecuada puede dar lugar a situaciones de peligro mortal o de lesiones para el usuario o para terceros, así como provocar daños en el producto u otros bienes materiales.

El aparato está previsto para generar y tener dispuesta agua caliente sanitaria para el uso doméstico.

Temperatura de agua caliente sanitaria máx., véanse los Datos técnicos .

La utilización adecuada implica:

- Tenga en cuenta las instrucciones de funcionamiento, instalación y mantenimiento del producto y de todos los demás componentes de la instalación
- Cumplir todas las condiciones de inspección y mantenimiento recogidas en las instrucciones.

Una utilización que no se corresponda con o que vaya más allá de lo descrito en las presentes instrucciones se considera inadecuada. También es inadecuado cualquier uso de carácter directamente comercial o industrial.

¡Atención!

Se prohíbe todo uso abusivo del producto.

1.3 Indicaciones generales de seguridad

1.3.1 Peligro por cualificación insuficiente

Las siguientes tareas solo deben ser llevadas a cabo por profesionales autorizados que estén debidamente cualificados:

- Montaje
- Desmontaje
- Instalación
- Puesta en marcha
- Revisión y mantenimiento
- Reparación
- Puesta fuera de servicio
- ▶ Proceda según el estado actual de la técnica.

1.3.2 Peligro de muerte por electrocución

Si toca los componentes conductores de tensión, existe peligro de descarga eléctrica.

Antes de realizar cualquier trabajo en el producto:

- ▶ Retire el enchufe de red.
- ▶ O deje el producto sin tensión desconectando todos los suministros de corriente (dispositivo de separación eléctrica con una abertura de contacto de al menos 3 mm, p. ej., fusibles o disyuntores).
- ▶ Asegúrelo para impedir que se pueda conectar accidentalmente.

- ▶ Espere al menos 3 min hasta que los condensadores se hayan descargado.
- ▶ Verifique que no hay tensión.

1.3.3 Peligro de muerte por falta de dispositivos de seguridad

Los esquemas que contiene este documento no muestran todos los dispositivos de seguridad necesarios para una instalación profesional.

- ▶ Monte en la instalación los dispositivos de seguridad necesarios.
- ▶ Tenga en cuenta las disposiciones legales, reglamentos y normativas aplicables de ámbito tanto nacional como internacional.

1.3.4 Peligro de lesiones debido al peso elevado del producto

El producto pesa más de 50 kg.

- ▶ Transporte el producto como mínimo entre dos personas.
- ▶ Utilice medios de transporte y elevación conforme a su evaluación de riesgos.
- ▶ Utilice equipos de protección individual adecuados: guantes, calzado de seguridad, gafas de protección, casco.

1.3.5 Peligro de quemaduras o escaldaduras por componentes calientes

- ▶ Espere a que estos componentes se hayan enfriado antes de empezar a trabajar en ellos.

1.3.6 Peligro de escaldaduras y riesgo de daños materiales debido a la salida de agua caliente y fría

- ▶ Si usa tuberías de plástico para la conexión de agua caliente o fría del producto, use solo tuberías con una resistencia a la temperatura de 95 °C, con una presión de 1,0 MPa (10 bar).

1.3.7 Riesgo de daños materiales por el uso de herramientas inadecuadas

- ▶ Utilice la herramienta apropiada.

1.3.8 Riesgo de daños materiales causados por heladas

- ▶ No instale el producto en estancias con riesgo de heladas.

1.3.9 Daños materiales por fugas

- ▶ Compruebe que en los conductos de conexión no se

produzcan tensiones mecánicas.

- ▶ No cuelgue pesos (p. ej., ropa) de las tuberías.

1.4 Adquisición de piezas de repuesto

Los repuestos originales del producto están certificados de acuerdo con la comprobación de conformidad del fabricante. Si durante la reparación o el mantenimiento emplea piezas no certificadas o autorizadas, el certificado de conformidad del producto perderá su validez y no se corresponderá con las normas actuales.

Recomendamos encarecidamente la utilización de piezas de repuesto originales del fabricante, ya que con ello, se garantiza un funcionamiento correcto y seguro del producto. Para recibir información sobre las piezas de repuesto originales, diríjase a la dirección de contacto que aparece en la página trasera de las presentes instrucciones.

- ▶ Si necesita piezas de repuesto para el mantenimiento o la reparación, utilice exclusivamente piezas de repuesto autorizadas.



1.5 Disposiciones (directivas, leyes, normas)

- ▶ Observe las disposiciones, normas, directivas, ordenanzas y leyes nacionales.

2 Observaciones sobre la documentación

2.1 Consulta de la documentación adicional

- Tenga en cuenta sin excepción todos los manuales de uso e instalación que acompañan a los componentes de la instalación.

2.2 Conservación de la documentación

- Entregue estas instrucciones y toda la documentación de validez paralela al usuario de la instalación.

2.3 Validez de las instrucciones

Las presentes instrucciones son válidas exclusivamente para:

Aparato - Referencia del artículo

E-SD 150 ES C4	0010038948
-----------------------	------------

- 3 Conexión de agua fría
- 4 Cable de conexión a red con clavija de enchufe

- 5 Cuadro de uso
- 6 Conexión de agua caliente

3.2 Placa de características

La placa de características se encuentra en la parte inferior del aparato o bajo la caja de la electrónica.

En la placa de características se especifican los siguientes datos:

Indicación	Significado
Número de serie	Para la identificación
E-SD ... ES C4	Denominación del aparato
l	Capacidad de llenado
kW	Potencia
V	Tensión de servicio
MPa (bar)	Presión
IP xx	Tipo de protección

3 Descripción del aparato

3.1 Estructura del aparato

3.1.1 E-SD ... ES C4

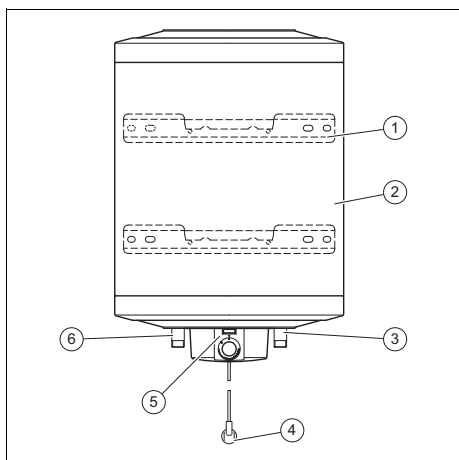

- 1 Soporte del aparato
- 2 Acumulador de agua caliente sanitaria

3.3 Homologación CE



Con el distintivo CE se certifica que los productos cumplen los requisitos básicos de las directivas aplicables conforme figura en la declaración de conformidad. Puede solicitar la declaración de conformidad al fabricante.

4 Montaje

4.1 Transporte del producto

- ▶ Transporte el producto con cuidado.

4.2 Desembalaje del aparato

- ▶ Desembale el producto cuidadosamente.
- ▶ Elimine el embalaje de forma adecuada.

4.3 Comprobación del material suministrado

Compruebe si el material suministrado está completo e intacto.

Cantidad	Componente
1	Acumulador de agua caliente sanitaria
1	Bolsa con material de fijación
1	Instrucciones de funcionamiento
1	Instrucciones de instalación y mantenimiento
1	Documentación del producto
1	Tarjeta de garantía

4.4 Dimensiones

- ▶ Tenga en cuenta las dimensiones del producto .

4.5 Observación de las distancias mínimas

Condición: E-SD ... ES C4

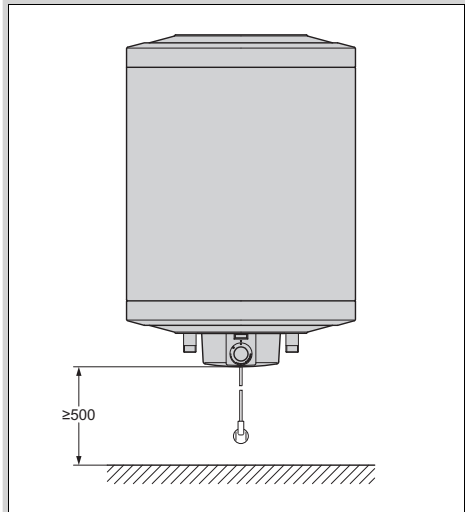

- ▶ Al realizar el montaje, observe las distancias mínimas.

4.6 Requisitos del lugar de instalación

- ▶ Elija el lugar de la instalación de modo que resulte práctico para montar los conductos.
- ▶ Monte el aparato en espacios secos y permanentemente protegidos contra heladas.
- ▶ Asegúrese de que la vivienda esté equipada con un cable de toma de tierra.
- ▶ Asegúrese de que el producto se instala fuera de las zonas de protección de 0 a 2.

Condición: Montaje en pared

- ▶ Asegúrese de que el producto sea apropiado para el montaje en la pared.
- ▶ Asegúrese de que la pared esté lisa, vertical y sea estable.
- ▶ Asegúrese de que la pared tenga la capacidad de carga suficiente para soportar el peso del producto en funcionamiento.

- ▶ Asegúrese de que el material de fijación sea suficiente para soportar el peso del producto en funcionamiento.
- ▶ Asegúrese de que el material de fijación sea apropiado para el montaje en la pared.
- ▶ Si la capacidad de carga de la pared no es suficiente para el montaje del producto, puede montar el producto E-SD ... ES C4 en un soporte de suelo opcional.

4.7 Preparación del montaje

1. Para el montaje tenga en cuenta la longitud de la línea eléctrica, las distancias mínimas a la pared, al suelo y al techo y el área de protección permitida.



Indicación

Monte el producto E-SD ... ES C4 de forma vertical en la pared o en un soporte de suelo adecuado.

Condición: Montaje de pie con soporte de suelo (opcional)

- ▶ Compruebe si el producto es adecuado para el montaje con soporte de suelo.
- ▶ Observe las instrucciones de instalación del soporte de suelo.
- ▶ Asegúrese de que el soporte de suelo es apropiado para el diámetro y peso máximo del producto.
- ▶ Prepare la fijación a la pared del producto.
- ▶ Monte el soporte de pie.

Condición: Pared de construcción ligera

- ▶ Tenga en cuenta que en las paredes de construcción ligera es necesaria una construcción portante especial.
- ▶ Una los tornillos de sujeción de la parte trasera de la pared a través de las piezas de hierro planas.

4.8 Montaje del producto

Condición: E-SD ... ES C4

- ▶ Taladre los agujeros para el material de fijación de forma que coincidan con las aberturas de fijación del dispositivo de sujeción del aparato.
- ▶ Coloque los tornillos a través de los orificios del dispositivo de sujeción del aparato.
- ▶ Atornille el dispositivo de sujeción del aparato del producto a la superficie de montaje.

Condición: Montaje de pie con soporte de suelo (opcional)

- ▶ Compruebe si el producto es adecuado para el montaje con soporte de suelo.
- ▶ Observe las instrucciones de instalación del soporte de suelo.
- ▶ Coloque el producto en el soporte de suelo.
- ▶ Fije el producto a la pared asegurándolo.

5 Instalación

5.1 Instalación del producto



Advertencia

¡Peligro de repercusiones sobre la salud por contaminación del agua potable!

La suciedad, los restos de sustancias de sellado u otros residuos en las tuberías pueden afectar negativamente a la calidad del agua potable.

- ▶ Limpie a fondo todas las tuberías de agua fría y caliente antes de instalar el producto.



Atención

¡Riesgo de daño material por cambios en tuberías ya conectadas!

- Modifique la forma de las tuberías de conexión solo mientras todavía no se hayan conectado al producto.

1. Utilice racores de cobre galvanizado si las tuberías de agua caliente sanitaria y agua fría son de cobre.
2. Conecte las tuberías de agua caliente sanitaria y agua fría a las conexiones de agua caliente sanitaria y agua fría del producto.

Condición: E-SD ... ES C4

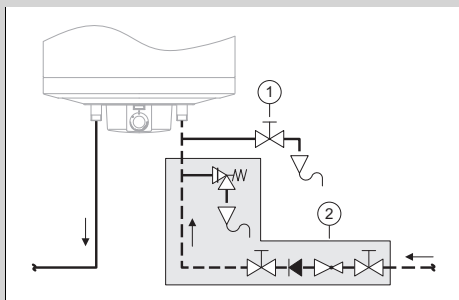

- 1 Llave de vaciado 2 Grupo de seguridad

- Instale una llave de vaciado según la figura.
3. Instale el grupo de seguridad según la figura.
 4. Instale el grupo de seguridad lo más cerca posible de la entrada de agua fría del producto.
 5. Instale el conducto de desagüe con una inclinación constante.
 6. Mantenga una distancia entre el tubo de desagüe de la válvula de seguridad y el embudo de desagüe, para que el conducto de desagüe esté abierto atmosféricamente.
 - Distancia: ≥ 20 mm
 7. Asegúrese de que el conducto de desagüe tiene, como mínimo, el mismo diámetro que el tubo de desagüe de la válvula de seguridad.

8. Si la presión de entrada supera los 6 bar (600.000 Pa), monte un descompresor.
 - Ajuste de la presión: 3 ... 4 bar (300.000 ... 400.000 Pa)

5.2 Instalación eléctrica

La instalación eléctrica debe ser realizada únicamente por un especialista electricista.

5.2.1 Conexión del producto

1. Asegúrese de que el aparato no esté conectado a la red eléctrica antes de la puesta en marcha.
2. Desconecte el suministro eléctrico de corriente del edificio.
3. Verifique que no hay tensión.
4. Asegure el suministro eléctrico contra una conexión accidental.
5. Conecte a tierra el acumulador de agua caliente.
6. Para la toma de tierra no utilice tuberías.
7. Asegure el circuito de corriente con un interruptor diferencial.
 - Corriente de liberación I_N : 30 mA

8. Alternativa 1:

Condición: Conexión a la red con enchufe

- Asegúrese de que el enchufe posee un contacto de puesta a tierra.
- Instale una caja de enchufe con puesta a tierra.

8. Alternativa 2:

Condición: Conexión a la red permanente

- Instale en el cable de conexión a red delante del acumulador de agua caliente sanitaria un dispositivo de separación para todos los polos, con una distancia mínima entre contactos de 3 mm.
- Conecte las líneas eléctricas de conexión.

5.2.2 Conexión de las líneas eléctricas de conexión

La información sobre la tensión de funcionamiento del producto se encuentra en la placa de características.

5.2.2.1 Conexión E-SD ... ES C4 monofásica 230 V ~

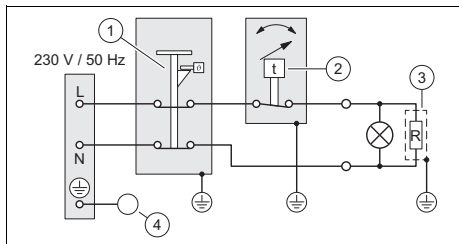

- | | | | |
|---|---------------------------------------|---|---------------------------------|
| 1 | Limitador de temperatura de seguridad | 3 | Elemento de calentamiento |
| 2 | Termostato | 4 | Ánodo de protección de magnesio |

6 Puesta en marcha

1. Abra la llave de cierre de agua fría.
2. Abra las llaves de agua caliente.
3. Espere hasta que salga agua de las llaves de agua caliente.
4. Cierre las llaves de agua caliente.
5. Compruebe el grupo de seguridad abriendo la válvula de seguridad.
 - ◁ Ha de salir agua de la válvula de seguridad.
6. Compruebe la estanqueidad de todos los empalmes de tuberías.
7. Conecte el interruptor diferencial.
8. Conecte el interruptor principal.
9. Verifique el funcionamiento correcto del interruptor diferencial pulsando la tecla de comprobación.

7 Entrega del aparato al usuario



Peligro

Peligro de muerte por legionela.

La legionela se desarrolla a temperaturas por debajo de 60 °C.

- ▶ Asegúrese de que el usuario conozca todas las medidas de protección contra la legionela para cumplir las disposiciones vigentes sobre profilaxis frente a la legionela.

- ▶ Informe al usuario acerca del manejo del aparato. Responda a todas sus preguntas. Haga especial hincapié en aquellas indicaciones de seguridad que el usuario debe tener en cuenta.
- ▶ Explique al usuario dónde se encuentran y cómo funcionan los dispositivos de seguridad.
- ▶ Informe al usuario sobre las posibilidades de limitar la temperatura del agua caliente en la toma de agua para evitar que se produzcan escaldaduras.
- ▶ Informe al usuario de la necesidad de realizar un mantenimiento periódico del producto.
- ▶ Entregue al usuario todas las instrucciones y documentos del aparato correspondientes para que los guarde.

8 Solución de averías

8.1 Sustitución del termostato defectuoso

1. Deje sin tensión el producto.

Condición: E-SD ... ES C4

- ▶ Afloje los tornillos de la caja de distribución.
- ▶ Desenrosque el limitador de temperatura de seguridad si éste cubre el termostato.
- ▶ Sustituya el termostato defectuoso.
- ▶ Vuelva a atornillar el limitador de temperatura de seguridad dado el caso.
- ▶ Apriete los tornillos de la caja de la electrónica.

2. Ponga el aparato en funcionamiento. (→ Página 12)

8.2 Sustitución del elemento de calentamiento defectuoso

1. Deje sin tensión el producto.
2. Vacíe el aparato. (→ Página 14)
3. Afloje los tornillos de la caja de distribución.
4. Desconecte las conexiones rápidas del elemento de calentamiento.
5. Apriete el limitador de temperatura de seguridad en caso necesario.
6. Desatornille el cable de toma de tierra de la brida.
7. Retire la brida.
8. Sustituya el elemento de calentamiento defectuoso.
9. Fije el elemento de calentamiento.
10. Cambie la junta de la brida.
11. Atornille la brida.
12. Fije los cables de conexión a red, el cable de toma de tierra, la conexión rápida del elemento de calentamiento y, en caso necesario, el limitador de temperatura de seguridad.
13. Atornille la caja de la electrónica en el producto.
14. Ponga el aparato en funcionamiento. (→ Página 12)

9 Mantenimiento

9.1 Comprobación del ánodo de protección de magnesio

1. Deje sin tensión el producto.
2. Vacíe el aparato. (→ Página 14)
3. Afloje los tornillos de la caja de distribución.
4. Desconecte los cables de conexión a la red y el sujeta cables de la brida.

Condición: E-SD ... ES C4

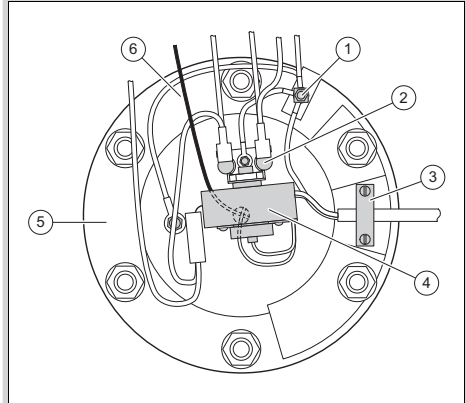

- | | | | |
|---|---------------------------|---|-------------------------------|
| 1 | Cable de toma de tierra | 4 | Limitador de seguridad |
| 2 | Elemento de calentamiento | 5 | Brida con tuercas hexagonales |
| 3 | Brida de cable | 6 | Termostato |

- ▶ Apriete el limitador de temperatura de seguridad.

5. Extraiga el termostato.

Condición: E-SD ... ES C4

- ▶ Desenrosque las tuercas hexagonales de la brida.
6. Extraiga la brida con el ánodo de protección de magnesio y el elemento de calentamiento del producto..
 7. Cambie el ánodo de protección de magnesio cuando se haya desgastado.

– Erosión: 60 %

8. Fije el ánodo de protección de magnesio.
9. Reemplace la junta de la brida.
10. Desenrosque las tuercas hexagonales de la brida de nuevo.

Condición: E-SD ... ES C4

► Fije los cables de conexión a red, el sujeta cables, el termostato y, en caso necesario, el limitador de temperatura de seguridad.

11. Atornille la caja de la electrónica en el producto.
12. Ponga el aparato en funcionamiento.

9.2 Descalcificar agua

Con el aumento de la temperatura del agua aumenta también la probabilidad de depósitos de cal.

► Elimine la cal del agua según necesidad.

9.3 Comprobación de la presencia de precipitaciones de cal en el depósito interior y los componentes

1. Deje sin tensión el producto.
2. Vacíe el aparato. (→ Página 14)
3. Si es necesario, limpie el depósito interior con descalcificantes o rascando con cuidado con una varilla de madera.
4. Reemplace la junta de la brida.
5. Vuelva a conectar las conexiones eléctricas, el elemento de calentamiento y el termostato y atornille la brida.
6. Si es necesario, cambie los componentes.
7. Ponga el aparato en funcionamiento. (→ Página 12)

10 Puesta fuera de servicio

Vaciado del aparato

1. Cierre la llave de cierre de agua fría.
2. Abra la llave de agua caliente conectada al aparato.
3. Purgue el agua del acumulador de agua caliente sanitaria mediante la llave de vaciado.

Desmontaje del producto

4. Afloje la tubería de agua fría y caliente.
5. Sujete el producto en caso necesario.
6. Desenrosque los tornillos del dispositivo de sujeción del aparato en caso necesario.

11 Servicio de Asistencia Técnica

Validez: España

Nuestros usuarios pueden solicitar la activación de su Garantía y la puesta en marcha GRATUITA, si procede según su producto, a nuestro Servicio Técnico Oficial Vaillant o enviarnos la solicitud adjunta.

Si lo prefieren, también pueden llamarnos al 910 779 779, o entrar en:

<https://www.serviciotecnicooficial.vaillant.es>



Vaillant dispone de una amplia y completa red de Servicios Técnicos Oficiales distribuidos en toda la geografía española que aseguran la atención de todos los productos Vaillant siempre que lo necesite.

Además, nuestros Servicios Técnicos Oficiales garantizan su total tranquilidad porque solo Vaillant conoce la innovadora tecnología de los productos que fabrica Vaillant.

Somos los fabricantes y por eso podemos ofrecerle las mejores condiciones en:

- Seguridad: los equipos son atendidos por los mejores expertos, los del Servicio Técnico Oficial.
- Ahorro: nuestro mantenimiento alarga la vida de su producto y lo mantiene en perfecto estado.
- Piezas originales: ser los fabricantes nos permite disponer de ellas en cualquier momento.
- Profesionalidad: Vaillant forma exhaustivamente a sus técnicos, que reparan y mantienen exclusivamente productos Vaillant.

Lista de Servicios Técnicos Oficiales:



Validez: Portugal

Pode encontrar os dados de contacto para o nosso serviço de apoio ao cliente por baixo do endereço indicado no verso ou em www.vaillant.pt.

12 Reciclaje y eliminación

Eliminación del embalaje

- ▶ Elimine el embalaje de forma adecuada.
- ▶ Se deben tener en cuenta todas las especificaciones relevantes.

Anexo

A Datos técnicos

Datos técnicos: generalidades

	E-SD 150 ES C4
Capacidad de llenado	150 l
Peso propio	43 kg
Potencia	2.400 W
Tensión de red	230 V
Presión de servicio máx.	0,6 MPa (6,0 bar)
Tipo de protección	IP 24
Temperatura de ACS máx.	< 80 °C

B Dimensiones

B.1 E-SD ... ES C4

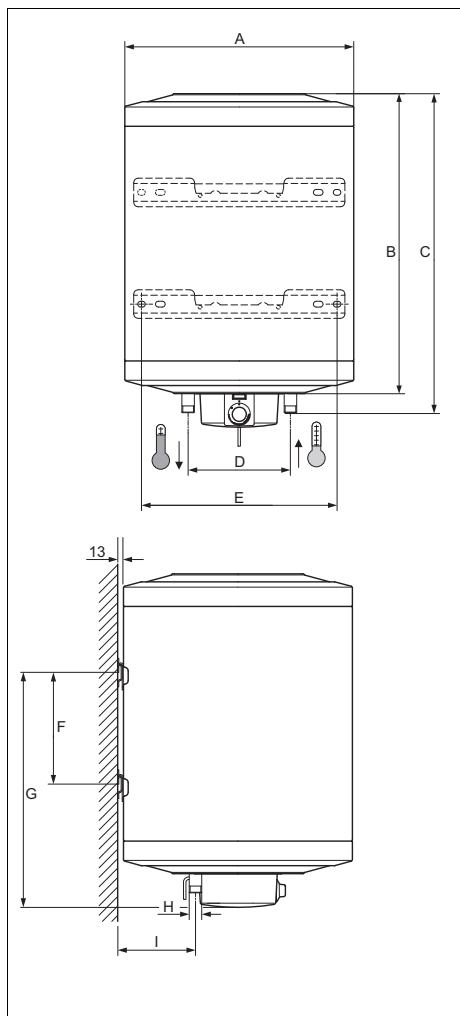

Producto	Dimensiones en mm								
	A	B	C	D	E	F	G	H	I
E-SD 150 ES C4	544	1171	1205	230	440	800	1035	3/4"	175

Manual de instalação e manutenção

Conteúdo

1	Segurança	19	8	Eliminação de falhas	27
1.1	Indicações de aviso relacionadas com o manuseamento	19	8.1	Substituir o termostato com defeito	27
1.2	Utilização adequada	19	8.2	Substituir a resistência elétrica com defeito	27
1.3	Advertências gerais de segurança	20	9	Manutenção	28
1.4	Obter peças de substituição	21	9.1	Verificar o ânodo de proteção - magnésio	28
1.5	Disposições (diretivas, leis, normas).....	22	9.2	Descalcificar a água	28
2	Notas relativas à documentação	23	9.3	Verificar a cuba interior e os componentes quanto à formação de calcário	28
2.1	Atenção aos documentos a serem respeitados	23	10	Colocação fora de serviço	29
2.2	Guardar os documentos	23	11	Serviço de apoio ao cliente	29
2.3	Validade do manual	23	12	Reciclagem e eliminação	29
3	Descrição do produto.....	23	Anexo	30	
3.1	Estrutura do produto	23	A	Dados técnicos	30
3.2	Chapa de características	23	B	Dimensões.....	31
3.3	Símbolo CE.....	23	B.1	E-SD ... ES C4	31
4	Instalação	23			
4.1	Transportar o produto	23			
4.2	Retirar o produto da embalagem	24			
4.3	Verificar o material fornecido	24			
4.4	Dimensões	24			
4.5	Respeitar as distâncias mínimas	24			
4.6	Exigências ao local de instalação.....	24			
4.7	Preparar montagem	24			
4.8	Montar o produto	25			
5	Instalação	25			
5.1	Instalar o produto	25			
5.2	Instalação elétrica	26			
6	Colocação em funcionamento	26			
7	Entregar o produto ao utilizador.....	27			

1 Segurança

1.1 Indicações de aviso relacionadas com o manuseamento

Classificação das indicações de aviso relativas ao manuseio

As indicações de aviso relativas ao manuseio estão classificadas de seguida com sinais de aviso e palavras de sinal relativamente à gravidade dos eventuais perigos:

Sinais de aviso e palavras de sinal



Perigo!

Perigo de vida iminente ou perigo de danos pessoais graves



Perigo!

Perigo de vida devido a choque elétrico



Aviso!

Perigo de danos pessoais ligeiros



Cuidado!

Risco de danos materiais ou danos para o meio-ambiente

1.2 Utilização adequada

Uma utilização incorreta ou indevida pode resultar em perigos para a vida e a integridade física do utilizador ou de terceiros e danos no produto e noutros bens materiais.

O produto foi concebido para produzir água quente para consumo doméstico e mantê-la preparada para utilização.

Temperatura máx. da água quente, ver Dados técnicos .

A utilização adequada abrange o seguinte:

- a observação das instruções para a instalação, manutenção e serviço do produto, bem como de todos os outros componentes da instalação
- o cumprimento de todas as condições de inspeção e manutenção contidas nos manuais.

Uma outra utilização que não a descrita no presente manual ou uma utilização que vá para além do que é aqui descrito é considerada incorreta. Do mesmo modo, qualquer utilização com fins diretamente comerciais e industriais é considerada incorreta.

Atenção!

Está proibida qualquer utilização indevida.

1.3 Advertências gerais de segurança

1.3.1 Perigo devido a qualificação insuficiente

Os trabalhos seguintes só podem ser realizados por técnicos especializados que possuem qualificação suficiente para o efeito:

- Instalação
- Desmontagem
- Instalação
- Colocação em funcionamento
- Inspeção e manutenção
- Reparação
- Colocação fora de serviço
- ▶ Proceda de acordo com o mais recente estado da técnica.

1.3.2 Perigo de vida devido a choque elétrico

Se tocar em componentes condutores de tensão existe perigo de vida devido a choque elétrico.

Antes de trabalhar no aparelho:

- ▶ Retire a ficha.
- ▶ Ou desligue a tensão do produto, desligando para tal todas as alimentações de corrente (dispositivo elétrico de separação com uma abertura de contacto mínima de 3 mm,

por ex. fusível ou interruptor de proteção da tubagem).

- ▶ Proteja contra rearme.
- ▶ Aguarde pelo menos 3 min, até que os condensadores tenham descarregado.
- ▶ Verifique se não existe tensão.

1.3.3 Perigo de vida devido à inexistência de dispositivos de segurança

Os esquemas contidos neste documento não apresentam todos os dispositivos de segurança que são necessários para uma instalação correta.

- ▶ Instale os dispositivos de segurança necessários na instalação.
- ▶ Observe as leis, normas e diretivas essenciais nacionais e internacionais.

1.3.4 Perigo de ferimentos devido ao elevado peso do produto

O produto pesa mais de 50 kg.

- ▶ Transporte o produto no mínimo com duas pessoas.
- ▶ Utilize dispositivos de elevação e transporte adequados, de acordo com a sua avaliação do perigo.
- ▶ Utilize equipamento de proteção individual adequado: luvas, calçado de proteção,

óculos de proteção, capacete de proteção.

1.3.5 Perigo de queimaduras ou escaldões devido a componentes quentes

- ▶ Só trabalhe nos componentes quando estes tiverem arrefecido.

1.3.6 Perigo de queimaduras e risco de danos materiais devido à saída de água quente ou fria

- ▶ Se utilizar tubos de plástico para a ligação de água fria ou quente do aparelho, utilize apenas tubos com uma resistência térmica de 95 °C e uma pressão de 1,0 MPa (10 bar).

1.3.7 Risco de danos materiais devido a ferramenta inadequada

- ▶ Utilize uma ferramenta adequada.

1.3.8 Risco de danos materiais causados pelo gelo

- ▶ Não instale o aparelho em locais onde pode haver formação de gelo.

1.3.9 Danos materiais devido a fugas

- ▶ Certifique-se de que não existem quaisquer tensões mecânicas nos tubos de ligação.

- ▶ Não pendure cargas (por ex. vestuário) nos tubos.

1.4 Obter peças de substituição

Os componentes originais do produto também foram certificados pelo fabricante no âmbito do ensaio de conformidade. Se, durante a manutenção ou reparação, utilizar outras peças não certificadas ou homologadas, irá anular a conformidade do produto e este deixa de estar de acordo com as normas em vigor.

Recomendamos vivamente a utilização de peças de substituição originais do fabricante, pois assim é garantido um funcionamento seguro e sem problemas do produto. Para obter informações sobre as peças de substituição originais disponíveis, utilize o endereço de contacto indicado na contracapa deste manual.

- ▶ Se precisar de peças de substituição durante a manutenção ou reparação, utilize exclusivamente peças de substituição homologadas para o produto.



1.5 Disposições (diretivas, leis, normas)

- ▶ Respeite as disposições, normas, diretivas, regulamentos e leis nacionais.



2 Notas relativas à documentação

2.1 Atenção aos documentos a serem respeitados

- ▶ É impreterível respeitar todos os manuais de instruções e instalação que são fornecidos juntamente com os componentes da instalação.

2.2 Guardar os documentos

- ▶ Entregue este manual, bem como todos os documentos a serem respeitados, ao utilizador da instalação.

2.3 Validade do manual

O presente manual é exclusivamente válido para:

Aparelho - Número de artigo

E-SD 150 ES C4	0010038948
-----------------------	------------

3 Descrição do produto

3.1 Estrutura do produto

3.1.1 E-SD ... ES C4

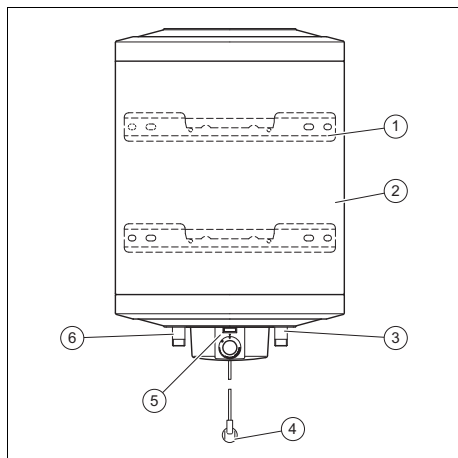

- | | |
|-----------------------|------------------------|
| 1 Suporte do aparelho | 3 Ligação de água fria |
| 2 Acumulador de AQS | |

- | | |
|------------------------------------|--------------------------|
| 4 Cabo de ligação à rede com ficha | 6 Ligação da água quente |
| 5 Painel de comando | |

3.2 Chapa de características

A chapa de características encontra-se na parte inferior do produto ou na caixa de distribuição.

Na chapa de características existem as seguintes indicações:

Indicação	Significado
Número de série	para identificação
E-SD ... ES C4	Designação do produto
I	Capacidade
kW	Potência
V	Tensão de serviço
MPa (bar)	Pressão
IP xx	Tipo de proteção

3.3 Símbolo CE



O símbolo CE indica que, de acordo com a declaração de conformidade, os produtos cumprem o disposto pelas diretivas em vigor.

A declaração de conformidade pode ser consultada no fabricante.

4 Instalação

4.1 Transportar o produto

- ▶ Transporte o produto com cuidado.

4.2 Retirar o produto da embalagem

- ▶ Retire cuidadosamente o produto da embalagem.
- ▶ Elimine a embalagem corretamente.

4.3 Verificar o material fornecido

Verifique se o volume de fornecimento se encontra completo e intacto.

Quantidade	Componente
1	Acumulador de AQS
1	Saco com material de fixação
1	Manual de instruções
1	Manual de instalação e manutenção
1	Documentos do produto
1	Certificado de garantia

4.4 Dimensões

- ▶ Respeite as dimensões do produto .

4.5 Respeitar as distâncias mínimas

Condição: E-SD ... ES C4

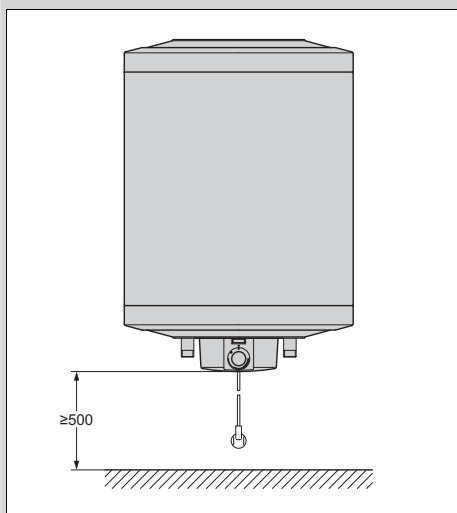

- ▶ Durante a montagem mantenha as distâncias mínimas.

4.6 Exigências ao local de instalação

- ▶ Selecione o local de instalação de forma a que seja possível dispor a tubagem de forma apropriada.
- ▶ Instale o produto em locais permanentemente secos e isentos de gelo.
- ▶ Certifique-se de que o apartamento está equipado com um cabo de ligação à terra.
- ▶ Certifique-se de que o produto pode ser montado fora das áreas de segurança 0 até 2.

Condição: Montagem na parede

- ▶ Certifique-se de que o produto é adequado para a montagem na parede.
- ▶ Certifique-se de que a parede é plana, vertical e estável.
- ▶ Assegure-se de que a capacidade de carga da parede é suficiente para suportar o peso operacional do produto.
- ▶ Assegure-se de que o material de fixação é suficiente para suportar o peso operacional do produto.
- ▶ Certifique-se de que o material de fixação é adequado para a montagem na parede.
- ▶ Se a capacidade de carga da parede não for suficiente para a montagem do produto, então pode montar o produto E-SD ... ES C4 numa base opcional instalada no chão.

4.7 Preparar montagem

1. Durante a montagem, tenha atenção ao comprimento do cabo elétrico, às distâncias mínimas relativamente à parede, ao piso e ao teto e à área de segurança permitida.



Indicação

Monte o produto E-SD ... ES C4 exclusivamente na vertical na parede ou sobre um pedestal adequado, também na vertical.

Condição: Montagem no chão sobre um pedestal (opcional)

- ▶ Verifique se o produto é adequado para a montagem com um pedestal.
- ▶ Observe o manual de instalação do pedestal.
- ▶ Certifique-se de que o pedestal é adequado para o diâmetro e o peso operacional máximo do produto.
- ▶ Prepare a fixação do produto à parede.
- ▶ Monte o pedestal.

Condição: Parede divisória leve

- ▶ Tenha em atenção o facto de que as paredes divisórias leves requerem uma estrutura portante especial.
- ▶ Conecte os parafusos de fixação à parte de trás da parede por meio de peças planas em ferro.

4.8 Montar o produto

Condição: E-SD ... ES C4

- ▶ Faça os furos para o material de fixação conforme as aberturas de fixação no suporte do aparelho.
- ▶ Insira os parafusos pelos furos do suporte do aparelho.
- ▶ Aparafuse bem o suporte do aparelho na superfície de montagem.

Condição: Montagem no chão sobre um pedestal (opcional)

- ▶ Verifique se o produto é adequado para a montagem com um pedestal.
- ▶ Observe o manual de instalação do pedestal.
- ▶ Coloque o produto sobre o pedestal.
- ▶ Fixe o produto na parede de modo a que não possa virar.

5 Instalação

5.1 Instalar o produto



Aviso!

Perigo de efeitos nocivos na saúde devido a impurezas na água de consumo!

Restos de vedação, sujidade ou outros resíduos nos tubos podem deteriorar a qualidade da água de consumo.

- ▶ Lave bem todos os tubos de água fria e água quente antes de instalar o produto.



Cuidado!

Risco de danos materiais devido a alterações em tubos já ligados!

- ▶ Deforme os tubos de ligação apenas enquanto ainda não estiverem ligados ao produto.

1. Use uniões roscadas de cobre galvanizadas, se os tubos de água quente e de água fria forem de cobre.
2. Ligue os tubos de água quente e de água fria à ligação de água quente e fria do produto.

Condição: E-SD ... ES C4

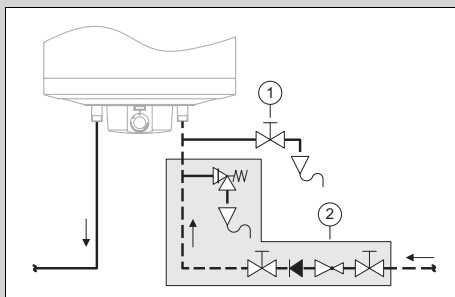

1 Torneira de esgoto

2 Grupo de segurança

► Instale a torneira de esvaziamento de acordo com a figura.

3. Instale o grupo de segurança de acordo com a figura.
4. Instale o grupo de segurança o mais próximo possível da entrada de água fria do produto.
5. Instale a tubagem de descarga com uma inclinação constante.
6. Mantenha uma distância entre a tubagem de purga da válvula de segurança e o funil de descarga, para que a tubagem de descarga fique ao ar livre.
 - Distância: ≥ 20 mm
7. Certifique-se de que a tubagem de descarga tem, pelo menos, o mesmo diâmetro da tubagem de purga da válvula de segurança.
8. Se a pressão de entrada exceder os 6 bar (600.000 Pa), monte um redutor de pressão.
 - Ajuste da pressão: 3 ... 4 bar (300 000 ... 400 000 Pa)

5.2 Instalação elétrica

A instalação elétrica só pode ser feita por um eletrotécnico.

5.2.1 Ligar o aparelho

1. Antes da colocação em funcionamento, certifique-se de que o produto não está conectado à rede elétrica.
2. Desligue a alimentação de corrente do edifício.
3. Verifique se não existe tensão.
4. Proteja a alimentação de corrente contra rearme automático.
5. Ligue o acumulador de água quente sanitária à terra.
6. Não utilize tubos para a ligação à terra.
7. Proteja o circuito elétrico com um interruptor diferencial de proteção.

– Corrente de ativação I_N : 30 mA

8. Alternativa 1:

Condição: Ligação de rede com ficha

- Certifique-se de que a ficha possui um contacto de proteção.
- Instale uma tomada com contacto de proteção.

8. Alternativa 2:

Condição: Ligação de rede cablada

- Instale no cabo de ligação à rede, antes do acumulador de água quente sanitária, um dispositivo de separação de todos os polos com pelo menos 3 mm de espaçamento entre contactos.
- Ligue os cabos de ligação elétrica.

5.2.2 Ligar os cabos de ligação elétrica

As indicações a respeito da tensão de serviço do produto encontram-se na chapa de características.

5.2.2.1 Ligação E-SD ... ES C4 monofásica 230 V ~

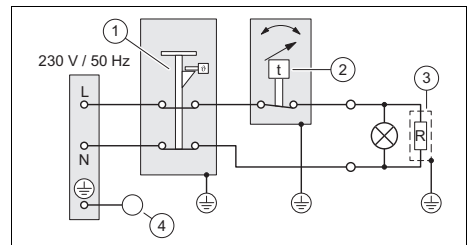

- | | | | |
|---|---------------------------------------|---|------------------------------|
| 1 | Limitador de segurança da temperatura | 3 | Elemento de aquecimento |
| 2 | Termóstato | 4 | Ânodo de proteção - magnésio |

6 Colocação em funcionamento

1. Abra a válvula de corte da água fria.
2. Abra a torneira da água quente.
3. Aguarde até que comece a sair água das torneiras da água quente.
4. Feche as torneiras da água quente.

5. Verifique o grupo de segurança abrindo a válvula de segurança.
 - ◁ Tem de sair água pela válvula de segurança.
6. Verifique a estanqueidade de todas as ligações de tubos.
7. Ligue o interruptor de segurança contra correntes de fuga.
8. Ligue o interruptor principal.
9. Verifique se o interruptor diferencial de proteção funciona bem premindo a tecla de teste.

7 Entregar o produto ao utilizador



Perigo!

Perigo de vida devido a legionelas!

As legionelas desenvolvem-se em temperaturas inferiores a 60 °C.

- ▶ Certifique-se de que o utilizador conhece todas as medidas relativas à proteção contra legionelas, de forma a cumprir as especificações aplicáveis relativas à profilaxia contra legionelas.

- ▶ Instrua o utilizador sobre o manuseamento do aparelho. Esclareça todas as suas questões. Chame especialmente a atenção quanto a advertências de segurança que o utilizador tenha de respeitar.
- ▶ Explique ao utilizador a localização e a função dos dispositivos de segurança.
- ▶ Informe o utilizador sobre as possibilidades de limitar a temperatura da água quente na tomada de água, a fim de evitar queimaduras.
- ▶ Informe o utilizador sobre a necessidade de solicitar regularmente a manutenção do produto.

- ▶ Entregue ao utilizador todos os manuais e a documentação do aparelho a ele destinados para que possa guardá-los.

8 Eliminação de falhas

8.1 Substituir o termóstato com defeito

1. Desligue o produto da tensão.

Condição: E-SD ... ES C4

- ▶ Solte os parafusos da caixa de distribuição.
- ▶ Desaparafuse o limitador de segurança da temperatura se o limitador de segurança da temperatura estiver a tapar o termóstato.
- ▶ Substitua o termóstato com defeito.
- ▶ Se necessário, volte a aparafusar o limitador de segurança da temperatura.
- ▶ Aparafuse bem os parafusos da caixa de distribuição.

2. Coloque o produto em funcionamento. (→ Página 26)

8.2 Substituir a resistência elétrica com defeito

1. Desligue o produto da tensão.
2. Esvazie o produto. (→ Página 29)
3. Solte os parafusos da caixa de distribuição.
4. Retire as fichas do elemento de aquecimento.
5. Se necessário, desaparafuse o limitador de segurança da temperatura.
6. Desaparafuse o cabo de ligação à terra do flange.
7. Retire o flange.
8. Substitua a resistência elétrica com defeito.
9. Fixe o elemento de aquecimento.
10. Substitua a junta do flange.
11. Aparafuse o flange.
12. Fixe os cabos de ligação à rede, o cabo de ligação à terra, a ficha do elemento de aquecimento e, se ne-

cessário, o limitador de segurança da temperatura.

13. Aparafuse bem a caixa de distribuição no produto.
14. Coloque o produto em funcionamento. (→ Página 26)

9 Manutenção

9.1 Verificar o ânodo de proteção - magnésio

1. Desligue o produto da tensão.
2. Esvazie o produto. (→ Página 29)
3. Solte os parafusos da caixa de distribuição.
4. Solte os cabos de ligação à rede e a fixação do cabo do flange.

Condição: E-SD ... ES C4

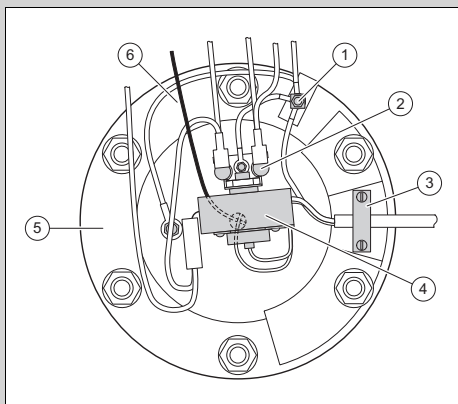

- | | |
|---------------------------|---|
| 1 Cabo de ligação à terra | 4 Limitador de segurança da temperatura |
| 2 Elemento de aquecimento | 5 Flange com porcas sextavadas |
| 3 Fixação do cabo | 6 Termóstato |

► Desaparafuse o limitador de segurança da temperatura.

5. Retire o termóstato.

Condição: E-SD ... ES C4

► Desaparafuse as porcas sextavadas do flange.

6. Retire o flange, com o ânodo de proteção - magnésio e o elemento de aquecimento, a direito do produto.
7. Substitua o ânodo de proteção - magnésio se verificar um desgaste no ânodo de proteção - magnésio.
 - Desgaste: 60 %
8. Fixe o ânodo de proteção - magnésio.
9. Substitua a junta do flange.
10. Volte a aparafusar as porcas sextavadas do flange.

Condição: E-SD ... ES C4

► Fixe os cabos de ligação à rede, a fixação do cabo, o termóstato e, se necessário, o limitador de segurança da temperatura.

11. Aparafuse bem a caixa de distribuição no produto.
12. Coloque o produto em funcionamento.

9.2 Descalcificar a água

Com o aumento da temperatura da água aumenta a probabilidade de queda de cal.

► Se necessário, descalcifique a água.

9.3 Verificar a cuba interior e os componentes quanto à formação de calcário

1. Desligue o produto da tensão.
2. Esvazie o produto. (→ Página 29)
3. Se necessário, limpe o recipiente interior com produtos descalcificantes ou raspando cuidadosamente com espátula de madeira.
4. Substitua a junta do flange.
5. Volte a ligar as ligações elétricas, o elemento de aquecimento e o termóstato e aparafuse bem o flange.
6. Se necessário, substitua os componentes.
7. Coloque o produto em funcionamento. (→ Página 26)

10 Colocação fora de serviço

Esvaziar o aparelho

1. Feche a válvula de corte da água fria.
2. Abra uma torneira da água quente que esteja ligada ao aparelho.
3. Esvazie a água do acumulador de água quente sanitária por intermédio da torneira de esvaziamento.

Desmontar o produto

4. Solte o tubo de água fria e água quente.
5. Se necessário, prenda o produto.
6. Se necessário, solte os parafusos do suporte do aparelho.

11 Serviço de apoio ao cliente

Validade: Espanha

Nuestros usuarios pueden solicitar la activación de su Garantía y la puesta en marcha GRATUITA, si procede según su producto, a nuestro Servicio Técnico Oficial Vaillant o enviarnos la solicitud adjunta.

Si lo prefieren, también pueden llamarnos al 910 779 779, o entrar en:

<https://www.serviciotecnicooficial.vaillant.es>



Vaillant dispone de una amplia y completa red de Servicios Técnicos Oficiales distribuidos en toda la geografía española que aseguran la atención de todos los productos Vaillant siempre que lo necesite.

Además, nuestros Servicios Técnicos Oficiales garantizan su total tranquilidad porque solo Vaillant conoce la innovadora tecnología de los productos que fabrica Vaillant.

Somos los fabricantes y por eso podemos ofrecerle las mejores condiciones en:

- Seguridad: los equipos son atendidos por los mejores expertos, los del Servicio Técnico Oficial.
- Ahorro: nuestro mantenimiento alarga la vida de su producto y lo mantiene en perfecto estado.
- Piezas originales: ser los fabricantes nos permite disponer de ellas en cualquier momento.
- Profesionalidad: Vaillant forma exhaustivamente a sus técnicos, que reparan y mantienen exclusivamente productos Vaillant.

Lista de Servicios Técnicos Oficiales:



Validade: Portugal

Pode encontrar os dados de contacto para o nosso serviço de apoio ao cliente por baixo do endereço indicado no verso ou em www.vaillant.pt.

12 Reciclagem e eliminação

Eliminar a embalagem

- ▶ Elimine a embalagem corretamente.
- ▶ Respeite todas as normas relevantes.

Anexo

A Dados técnicos

Dados técnicos – Generalidades

	E-SD 150 ES C4
Capacidade	150 l
Peso próprio	43 kg
Potência	2 400 W
Tensão de rede	230 V
Pressão máx. de serviço	0,6 MPa (6,0 bar)
Tipo de proteção	IP 24
Temperatura máx. da água quente	< 80 °C

B Dimensões

B.1 E-SD ... ES C4

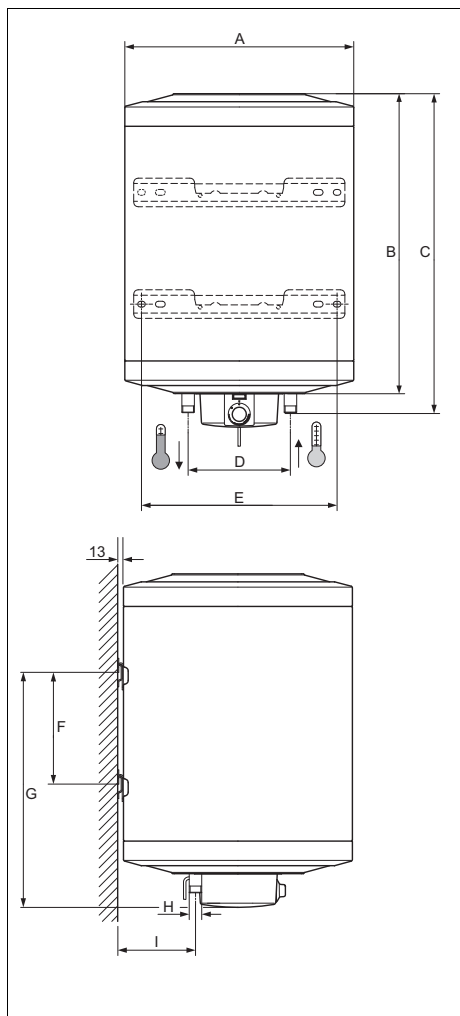

Produto	Dimensões em mm								
	A	B	C	D	E	F	G	H	I
E-SD 150 ES C4	544	1171	1205	230	440	800	1035	3/4"	175

Supplier**SAUNIER DUVAL DICOSA S.A.U.**

Polígono Industrial Ugaldeguren III ■ Parcela 22

48170 Zamudio

Teléfono +3494 4896200 ■ Atención al Cliente +34 913 751 751

Servicio Técnico Oficial +34 910 77 99 11

www.saunierduval.es



0020322273_00

Vaillant Group International GmbH

Berghauser Strasse 40 ■ D-42859 Remscheid

Tel. +49 2191 18 0

www.saunierduval.com

Publisher/manufactureur**SDECCI SAS**

17, rue de la Petite Baratte ■ 44300 Nantes

Téléphone +33 24068 1010 ■ Fax +33 24068 1053

© These instructions, or parts thereof, are protected by copyright and may be reproduced or distributed only with the manufacturer's written consent.